

**vetropack** 

**BD55 VB BM18,5**

**VYTVŔENO DNE**  
**12.10.2021**

**AUTOR**  
**Lucie Dvořáková**

Country Sales Manager

Vetropack Moravia Glass  
Havličkova 180/18

Telefonní číslo: +420518733185  
email: [lucie.dvorakova@vetropack.com](mailto:lucie.dvorakova@vetropack.com)

# Obsah

<b>1. Bordeaux55 VB 460g BM18,4 1000ml - Číslo výrobku 23666</b> .....	3
Výkres výrobku: 5W015.1000.0270_B BORDEAUX F1 BMS 1I .....	4
Varianta balení: 23666 .....	5
Výkres ústí: 0270_- Bandmuendung spezial .....	6
<b>2. BORDEAUX55 VB 460g BM18,5 1000ml - Číslo výrobku 33253</b> .....	7
Výkres výrobku: 5W015.1000.0084_A BORDEAUX55 VB 460g BM1 .....	8
Varianta balení: 33253 .....	9
Výkres ústí: 0084_F Cork finish 27/29/16 .....	10



## Bordeaux55 VB 460g BM18,4 1000ml

1000 ml, Korek páskové

Číslo výrobku 23666

Varianta výrobku

Materiál	23666
Plnicí objem	1000 ml
Objem po okraj	1017 ml
Plnicí výška	55 mm
Výška	300 mm
Průměr	84.1 mm
Netto hmotnost	460 g
Ústí	Korek páskové
Typ ústí	BM18,4
Druh oběhu	Nevratná
Barva	OL olivová



## Bordeaux55 VB 460g BM18,4 1000ml

1000 ml, Korek páskové

Číslo výrobku 23666

### Varianta balení

Kusů na paletě	810 KS
Počet vrstev	6
Váha palety	403 kg
Velikost palety	1200 x 800 x 1980 mm
Typ palety	Pal. EUR 800x1200mm vratná
Typ balení	klopy nahoru/karton

Diese Zeichnung ist unser Eigentum und darf ohne unsere Genehmigung an Dritte weder gezeigt noch weitergegeben werden und ist auf Verlangen zurückzugeben

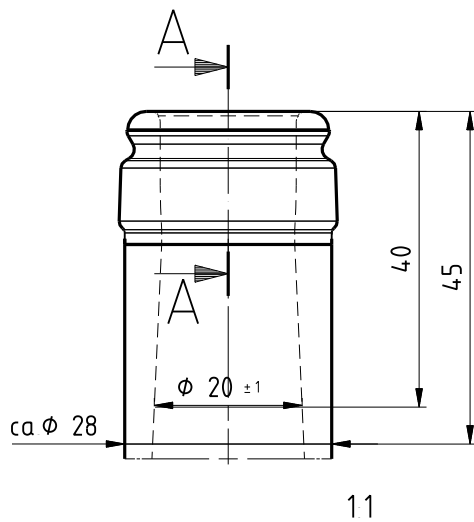
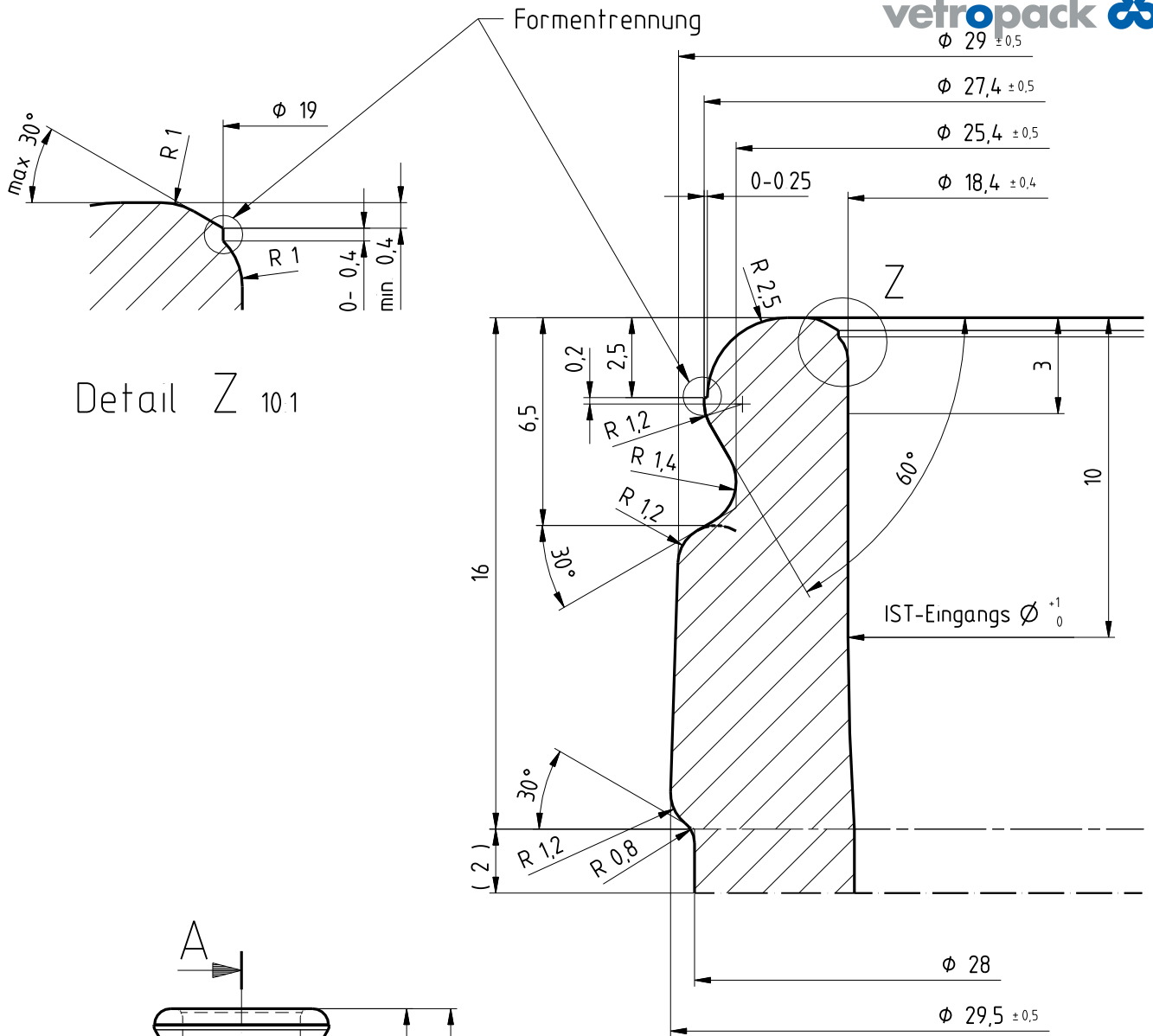

Schnitt A-A 51

Änderungen / Zmeny	Gut zur Ausfuehrung Souhlasime s provedenim		Datum Datum		Unterschrift Podpis		
	13,9g	FF K+L = 9,9ccm	VF-BB $V_K + V_H - V_{St} = 7,3ccm$		Ausgabedatum Vysfupni datum	fuer pro	
	Bezeichnung / Oznamen Bandmuendung spez				Ersatz fuer Nahrazen		
					Masstab Meritko	5 1 1 1 / 10 1	Gez Kresht 17 05 00
		Nr /No 0270-K				Index -	



## BORDEAUX55 VB 460g BM18,5 1000ml

1000 ml, Korek páskové

Číslo výrobku 33253

Varianta výrobku

Materiál	33253
Plnicí objem	1000 ml
Objem po okraj	1017 ml
Plnicí výška	55 mm
Výška	300 mm
Průměr	84.1 mm
Netto hmotnost	460 g
Ústí	Korek páskové
Typ ústí	BM18,5
Druh oběhu	Nevratná
Barva	OL olivová





## BORDEAUX55 VB 460g BM18,5 1000ml

1000 ml, Korek páskové

Číslo výrobku 33253

### Varianta balení

Kusů na paletě	810 KS
Počet vrstev	6
Váha palety	403 kg
Velikost palety	1200 x 800 x 1980 mm
Typ palety	Pal. EUR 800x1200mm vratná
Typ balení	klopy nahoru/karton

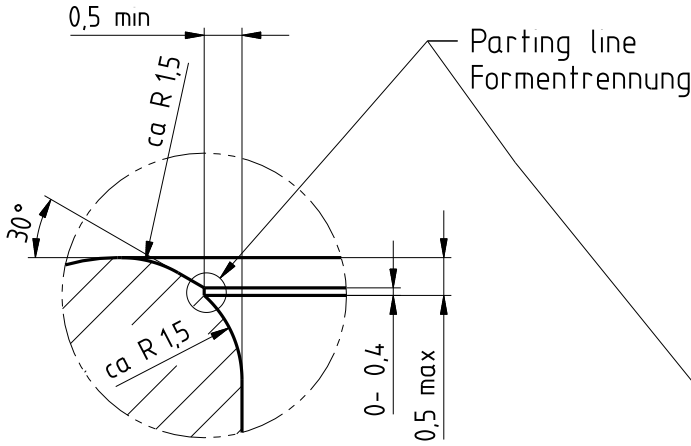

Detail B  
10:1

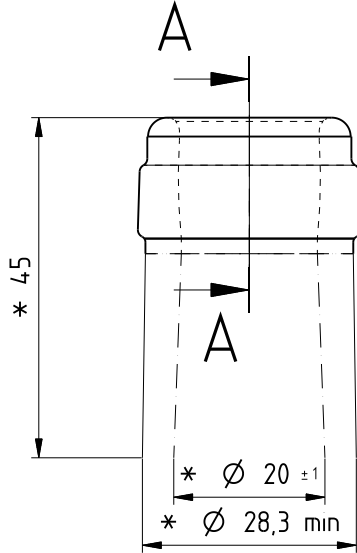

11

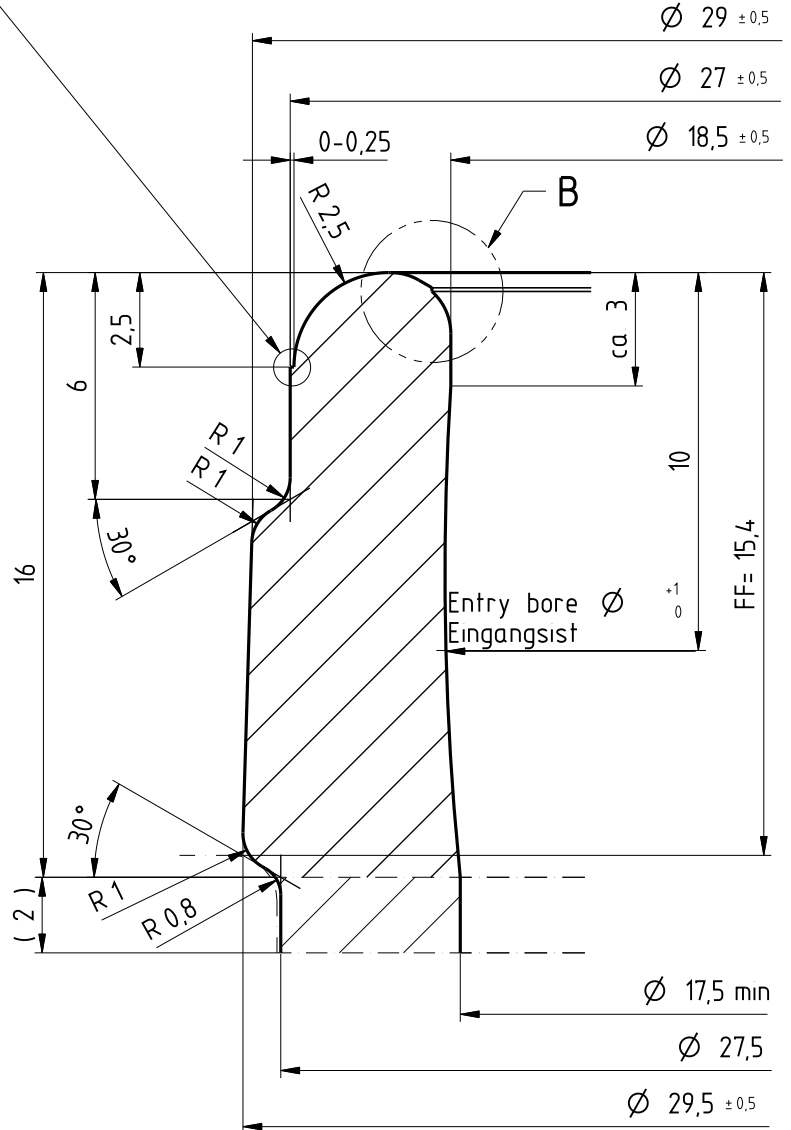

Section A-A  
Schnitt 51

- \* Sonderabmessungen nach Kundenwunsch möglich (siehe Artikelzeichnung)
- \* Special dimensions according customer requirements possible (see article drawing)

Revision / Änderung F Update accor to EN12726 Datum / Name 16 04, 19 RoZ	140 g	FF K+L = 100 cm <sup>3</sup>	VF-BB V <sub>K</sub> + V <sub>H</sub> - V <sub>St</sub> = 74 cm <sup>3</sup>	Standard Stempel Ø	Kunde / Customer		
				VF-PB V <sub>K</sub> + V <sub>H</sub> = 112 cm <sup>3</sup>	Standard Plunger Ø		
	Bezeichnung / Name			Mdg Typ FinishTyp	Erstellt Prepared	20 03 98	Sck
	Cork finish 27/29/16			BM18,5	Masstab Scale	Produktion Production	
	Norm oder in Anlehnung / Norm or in imitation			Ersatz fuer / replacement for	11 51 101	Prod -Technik Engineering	
CETIE 501 (92) EN 12726					Qualitaet quality		
vetropack			aehnl wie / similar to	Prozess BB	Nr /No		
VGT-0701-01-FOR-007-DE/EN				Ursprung Origin	VPS	0084	
						Index F	