

## NÁVOD BALENIA / PACKAGING PLAN

VPN-0901-01-FOR-224-SK,EN

2013-0101 / Tv

Version 01

Návrh/Draft-No.:

No.: **7C105.0750.1215.OL.250 \_ A**SAP-č.: **26 459**Intern.code: **38**

SAP-No.

Klient/Client:

Označenie artikla / Marking of article:

Obsah/Capacity:

Ústie / Finish:

Farba / Colour:

**SEKT 750 ml****750 ml****SK na sekt****OL Olivová**

Zákaznikove ozn. / Client's marking:

**Champagne****olive**

Priemer / diameter :

~ **84,5 mm**

Paletový lístok na: - obe dlhšie strany:

- both longer sides

Výška / Height of article :

~ **291,0 mm**

Etiquette at - dlhšiu a kratšiu stranu:

 - longer + shorter side

Hmotnosť podľa výkr./ Drawing's weight:

**600 g cca.**

Rozmery vrstvy skla / Dimensions of layer (theor.):

**1183** x **963**

## SPOSOB BALENIA / PACKAGE METHOD

klopne hore (KP) / trays

klopne dole (BP) / inverted trays

bez klopni / plates

## PALETA / PALLET

**1200 x 800**

jednocest. / one way

**1200 x 1000** ks/St

vratná / returnable

Mat.-Nr.:

**602** **1**

hmotnosť / weight :

**30 kg**

Indust.

Mat.-No.:

ks/pcs

BAL.MAT. / WRAPPAGE

Materiál / Material

Kval. / Qual.

Rozm. / Dimensions

3000101

**1**

preložka-BP /inverted tray

vlnitá lepenka /corrug.board

**23B****1180 x 980 \* 150**

453

**7**

preložka plast. /plastic layer

PP-s prepáž. PP-septal

**1100 g/m2****1200 x 1000 \* 3,5**

Pozn. / Note:

Mat.-No.:

m/ks/pcs

PE-FÓLIA / SHRINK-WRAP

Rozm. / Dimens.

Hmotnosť jednotliv. druhov bal. mater.:

3000095

**5,8**

zmršťov. hadica /shrink-foil

**1275 x 538 \* 0,110**

Weight of individual sorts wrappages [ kg ]

3001083

**1**

prírez spodný /bottom film

**1100 x 1300 \* 0,050**- vratných:  $\Sigma$  FOR : **30**returnable  $\Sigma$  PP : **9,45**- jednocestných:  $\Sigma$  FOR: **0**non-returnable  $\Sigma$  PE : **2,85** $\Sigma$  PAP : **0,84**Fóliovať:  x-pod paletu:  x-límčové: Sklad: - nekrytý:  x- krytý: 

Shrinking:

- under pallet:

-with gorget:

Storage: - uncovered:

- covered:

**Tara / tare [ kg ] : 43,1**

Presadenie radov /offset row

**1200**

Kusov vo vrstve:

**176**

Pieces in layer

Počet vrstiev:

**7**

Layers

Kusov v pal.:

**1232**

Pieces in pallet

Výška vrát. pal. cca:

**2,21 m**

Height incl. pallet cca

Hmotnosť vrát.pal. cca:

**782 kg**

Weight incl. pallet cca.

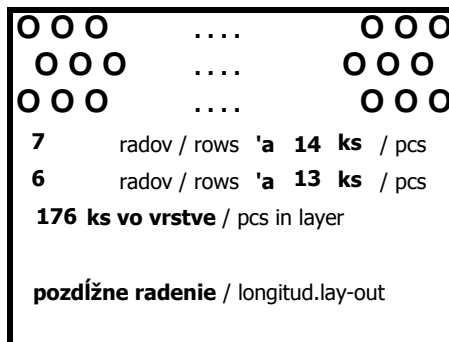
Iné pozn.:  
Other notesPE-Fóliu upevniť k palete 5-tími kramličkami / Bodenfolie an die Palette mit 5 Klammern befestigen.  
Na každej vrstve musí byť v každom rohu fľaša (ručne presunúť tam kde chýba) / In jede Ecke eine Flasche stellen!

Vystavil a preskúšal:

Tvj415

Issued &amp; checked

Uvoľnil:

Undid

Nahrádza NÁVOD BALENIA:

Supply PACKAGE INSTRUCTION

Súhlas zákazníka:

Client's agreement

Razítko: ▲

Stamp ▲

Dátum:

18.07.2013

Dátum:

č. / No.:

Dátum:

Podpis/Sign.:

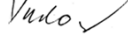

Podpis/Sign.:

z / from:

Podpis /Sign.:

Rozdel./Distribut:

-VPN: Predaj: \_\_\_\_\_ IC, ved.SZ, ved.nákupu, ved.KK, ved.expedície,Tvj

-VPN: \_\_\_\_\_